



Typ SVFG40

KABINENANLAGEN

**AUS SPANVERBUND –
AUCH IN EXKLUSIVEM PREMIUMLINE ECHTHOLZFURNIER**

Hochwertige Verarbeitung speziell für Trockenraumbereiche
wie WC-Anlagen und Umkleiden.

REUaccua
Sanitärtrennwände

Ein Produktbereich von REUPLAN.

Typ SVFG40



Elegant, außergewöhnlich, beständig. Die Schäfer Kabinenanlage Typ SVFG40 setzt im Bereich der Trockenraumanlagen neue Maßstäbe. Das elegante Design, die dezente Erscheinung und die Möglichkeiten einer geschmackvollen Farbgestaltung sind nur einige Merkmale dieser erstklassigen Anlage.

Hochwertige Hartholzanleimer an den senkrechten Tür- und Gegenkanten und die optimale Verbindung aus Vollspanplatten und Aluminiumprofilen schaffen ein Höchstmaß an Stabilität.

Die Schäfer Kabinenanlage Typ SVFG40 lässt im Trockenraumbereich keine Wünsche offen.

(1) Kabinenanlage Typ SVFG40 mit halbrunder Kabinenfront. Durch die zurückgesetzten Füße entsteht ein schwebender, sehr eleganter Eindruck.

(2) Stützfuß mit angeschweißtem Teller und Abdeckrosette komplett aus Edelstahl 1.4301.



Typ SVFG40



PREMIÚMLÍNE

So exklusiv wie Ihr Anspruch.

Dem wachsenden Bedürfnis nach Privatsphäre kommt die raumhohe Konstruktion der Schäfer Kabinenanlage SVFG40 entgegen. Durch die Verwendung hochwertiger Materialien, wie z. B. Echtholz furnier, entstehen hochexklusive Gestaltungslösungen mit glatten und ruhigen Flächen.

Die Frontelemente bestehen aus 40 mm starken Vollspanplatten mit beidseitiger 0,8 mm starker HPL Belegung. Die Mittelwände können dabei in zwei Varianten ausgeführt werden:

1. Als 30 oder 40 mm starke Vollspanplatten.
2. Als 100 mm starke Ständerwand, schalldämmend isoliert, mit beidseitiger Vollspanplatten- oder wasserfester HPL-Beplankung. Die Oberflächen sind dabei ganz nach den Anforderungen des Objekts und der Gestaltung ausführbar.

(1) Raumhohe Kabinenanlagen im Typ SVFG40 bestechen durch ihre ruhige, flächenbündige Optik und unterscheiden sich dadurch ganz extrem von klassischen Trockenbaulösungen. Profiltteile aus Edelstahl und farbliche Akzente werben den Sanitärbereich besonders auf.

(2) Raumhohe Kabinenanlage Typ SVFG40 mit einer Oberfläche aus Aluminium-Riffelblech. Die absolute Flächenbündigkeit und die kühle Atmosphäre schaffen ein ganz besonderes Designgefühl.

(3) Raumhohe Kabinenanlage Typ SVFG40 aus Elementen mit einer Kirsche Echtholz furnieroberfläche. Die Kombination mit den Natursteinwänden und -böden und die farbliche Anpassung an die Raumtüren verleihen dem Sanitärbereich ein exklusives, hochwertiges Ambiente.



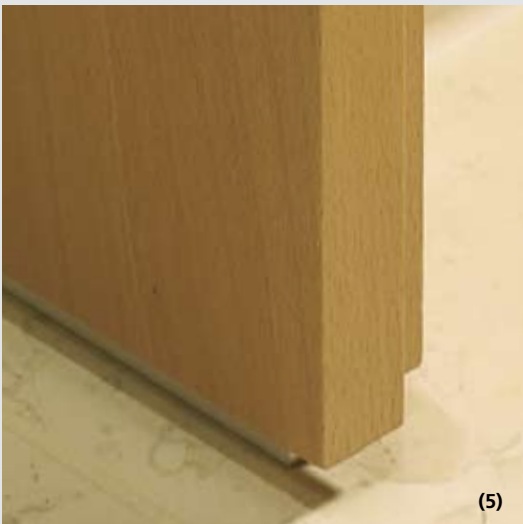

(1) Die Türhöhe bei raumhohen Anlagen ist variabel und richtet sich nach der Raumsituation und den architektonischen Erfordernissen. Über der Tür verläuft dementsprechend ein Aufsatz, der sich harmonisch in das Gesamtbild einfügt.

(2) Der Wandanschluss der Mitteltrennwände und der Vorderfrontelemente erfolgt grundsätzlich mittels Schattenfuge. So wird die ruhige Optik der Anlage nicht unterbrochen.

(3) Edelstahlbänder mit Laufflächen aus Hochleistungspolymer gehören bei allen SVFG40 Kabinenanlagen zum Standard.

(4) Eine sehr elegante Variante sind komplett im Falz eingelassene Stahlscharniere. Damit wird erreicht, dass in der Fläche von den Türscharnieren nichts zu sehen ist.

(5) Der Bodenanschluss erfolgt standardisiert mittels zweier ineinandergreifender Aluminium-U-Profile. Dadurch wird eine ca. 25 mm hohe Schattenfuge gebildet. Im Bereich der Türen werden die Profilköpfe verschlossen.

(6) Hochwertige Schlösser mit Metallriegel und Edelstahlstulp und Beschläge aus Edelstahl unterstreichen die Hochwertigkeit der Anlage.

Die Produktvorteile der raumhohen Konstruktion der SVFG40 Kabinenanlage:

- Hohes Maß an Privatsphäre durch die raumhohe Konstruktion.
- Konsequente Flächenbündigkeit schafft eine hochwertige Optik.
- Extreme Reinigungsfreundlichkeit durch glatte Flächen.
- Vielfältige Farb- und Oberflächenvariationen.
- Schneller und kostengünstiger als konventioneller Trockenbau.

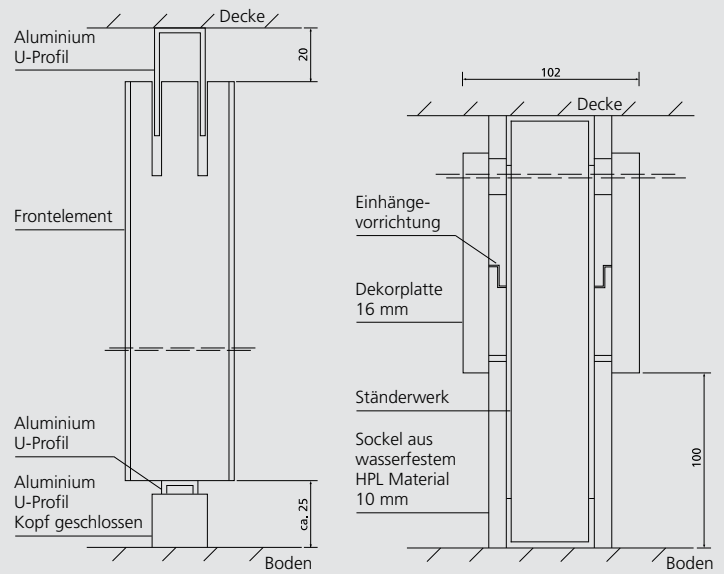

Zeichnung 1

Zeichnung 2

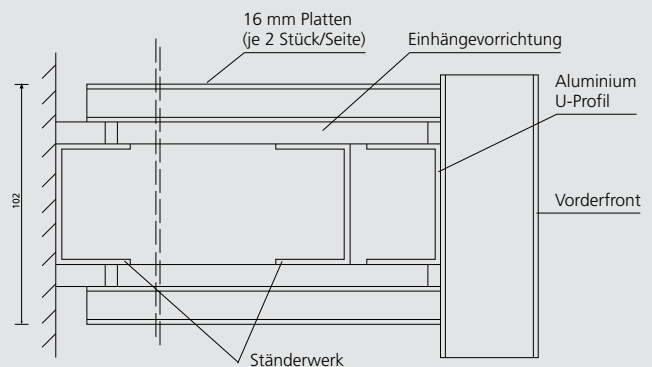

Zeichnung 3

Zeichnung 1

Höhenschnitt durch eine Vorderfront.

Zeichnung 2

Höhenschnitt durch eine 100 mm starke Mitteltrennwand.

Durch das Einhängen der Dekorplatten besteht die Möglichkeit, eine ansprechende Farbgestaltung vorzunehmen. Es entsteht eine ruhige, glatte Fläche, die zudem extrem reinigungsfreundlich ist.

Zeichnung 3

Querschnitt durch eine 100 mm starke Mittelwand.

Der Grundaufbau wird durch ein Ständerwerk erreicht. Schalldämmende Materialien werden in alle Hohlräume eingebracht. Die Deckplatten werden eingehangen, der Anschluss an die Vorderwand erfolgt stumpf, so dass eine optisch gelungene Gesamtlösung entsteht.

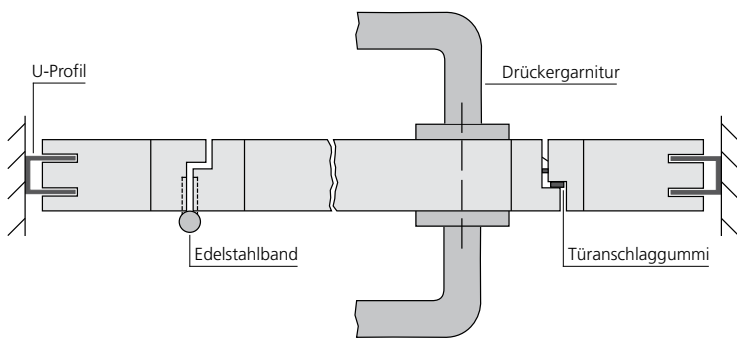

Ausführung mit Schattenfuge und Edelstahlband

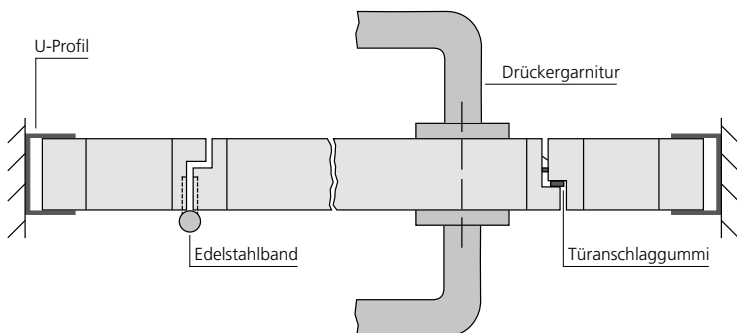

Ausführung mit umgreifendem U-Profil und Edelstahlband

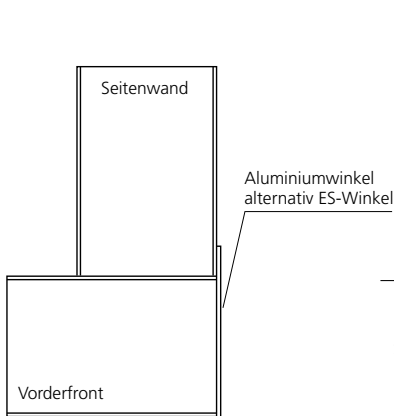

Ecke stumpf mit Eckwinkel

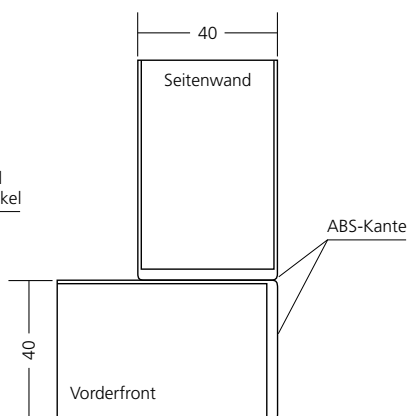

Ecke stumpf mit ABS-Kante

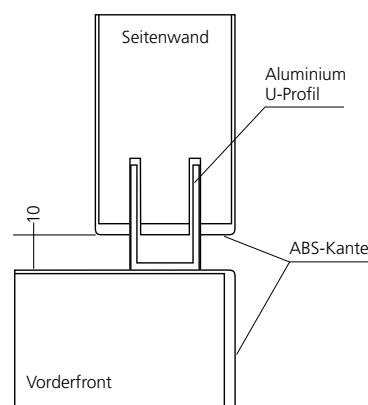

Ecke mit Schattenfuge



Sie möchten Beständigkeit in Ihrem Trockenraum?

Wir beraten Sie gerne:

REUPLAN ist in allen Bundesländern vertreten und begleitet somit Ihr Projekt **immer vor Ort**. Gerne beantworten unsere REUPLAN-Vertreter und natürlich wir im Stammwerk Hard Ihre Fragen.

